

Снятие и установка исполнительного электродвигателя корректора фар

ВНИМАНИЕ!

Перед проведением работ на частях фары с газоразрядными лампами, обозначенных желтыми символами высокого напряжения, следует обязательно отсоединять провод "массы" АКБ.

Снятие

- Отсоединить провод "массы" АКБ при выключенном зажигании → Глава.

Левая фара:

- Снять крышку -стрелка- с бачка гидроусилителя руля.

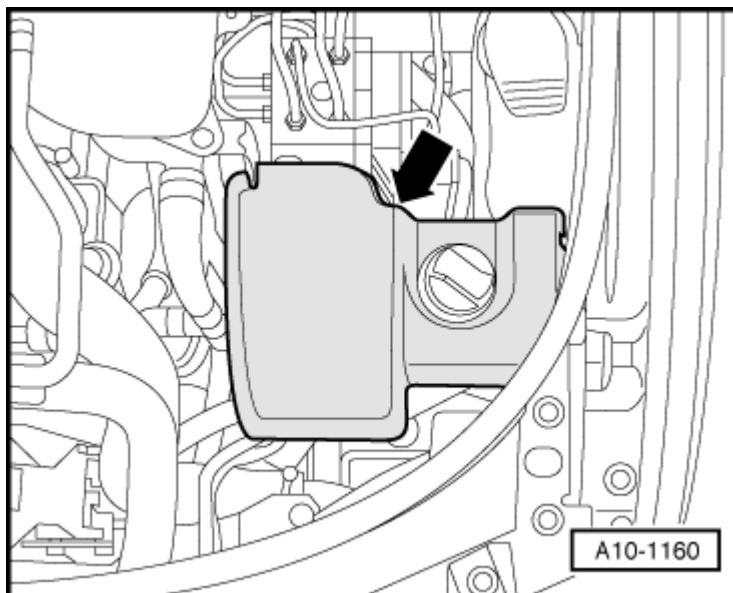

Правая фара:

- Снять крышку -стрелка- справа в моторном отсеке.

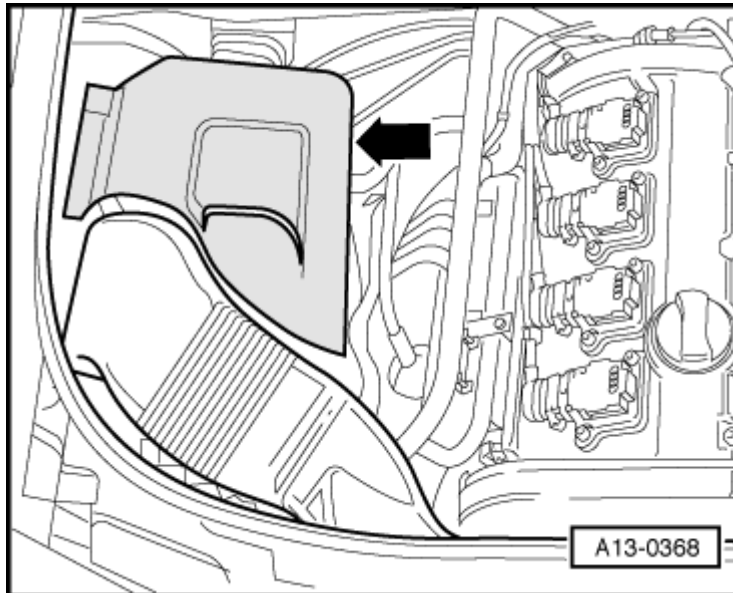

- Отвернуть болты -стрелки-.
- Снять воздухопроводы -1- и -2-.

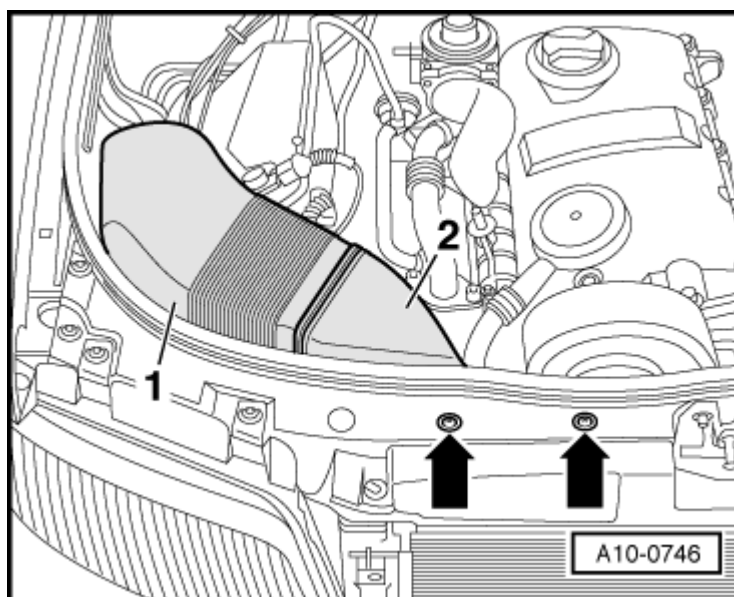
**Продолжение для обеих сторон:**

- Отсоединить штекерный разъем от крышки корпуса.
- Разблокировать проволочную скобу -2- и снять крышку корпуса -1- с корпуса фары.

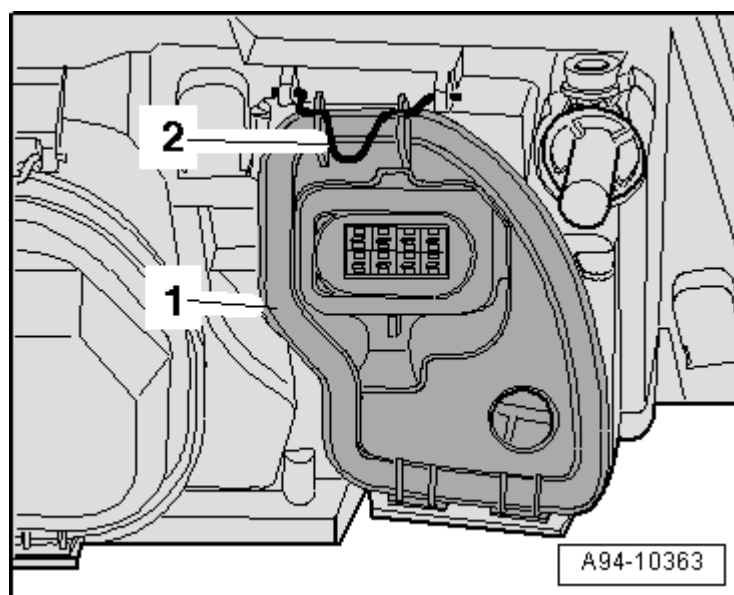

- Разблокировать исполнительный электродвигатель -2- корректора фар: на правой фаре - поворотом по часовой стрелке, на левой фаре - поворотом против часовой стрелки -стрелка-.
- Отклонив исполнительный электродвигатель, вынуть по направлению вниз шаровую головку регулировочной оси из крепления шаровой головки.
- Отсоединить штекерный разъем -1-.

Установка

Установка осуществляется в обратной последовательности, при этом необходимо учитывать следующее:

- Установить снизу шаровую головку регулировочной оси в крепление шаровой головки рефлектора, для этого оттянуть рефлектор назад.

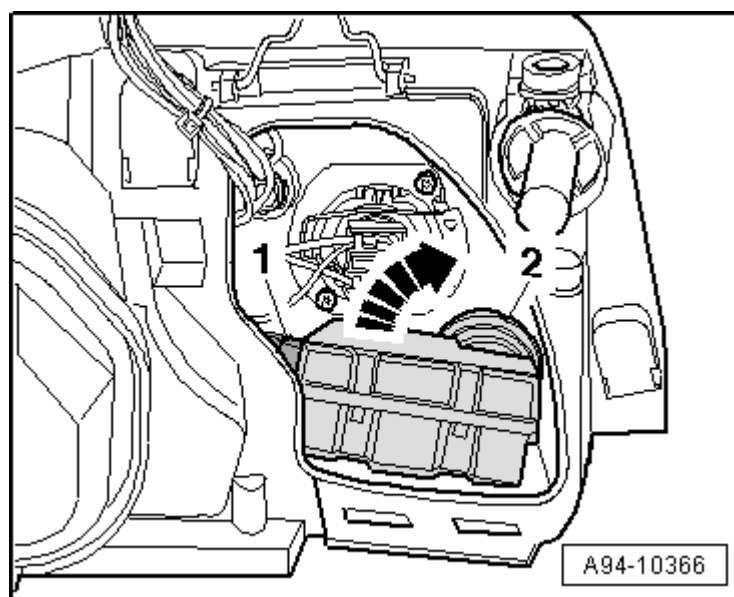

- Закрыть крышку корпуса и зафиксировать ее проволочной скобой.
- Подключить АКБ. Необходимые действия → **Символ, определяющий позицию иллюстрации.**

**Инструкция**

*При снятии или установке, а также замене исполнительных электродвигателей необходимо всегда проводить регулировку фар → **Выпуск802.***