

## Датчик ESP -G419-, снятие и установка

Датчик ESP -G419- находится на туннеле спереди, под климатической установкой.

**Необходимые специальные приспособления, контрольные и измерительные приборы, а также вспомогательные средства**

- ♦ Динамометрический ключ -V.A.G 1410-

### Снятие

- Снятие удлинения центральной консоли. →Ремонтная группа68
- Снять разъем -1- блока датчиков ESP -G419-.

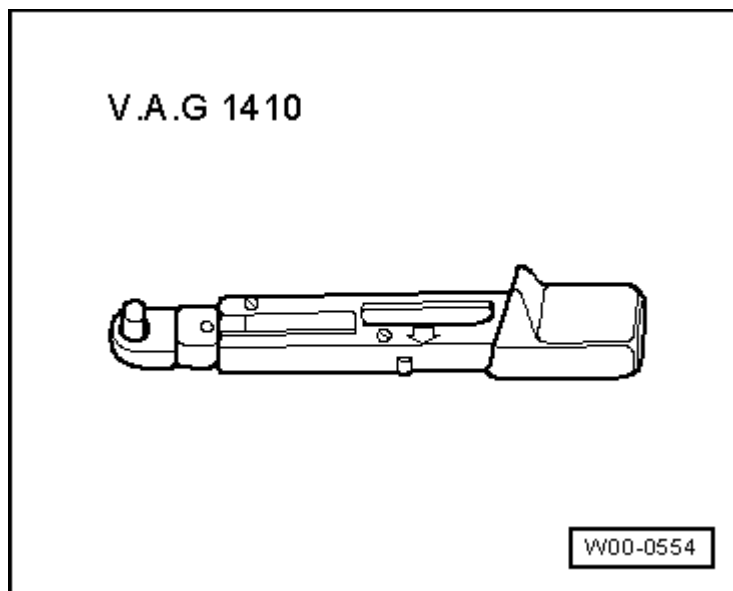

- -Стрелка- указывает направление движения.

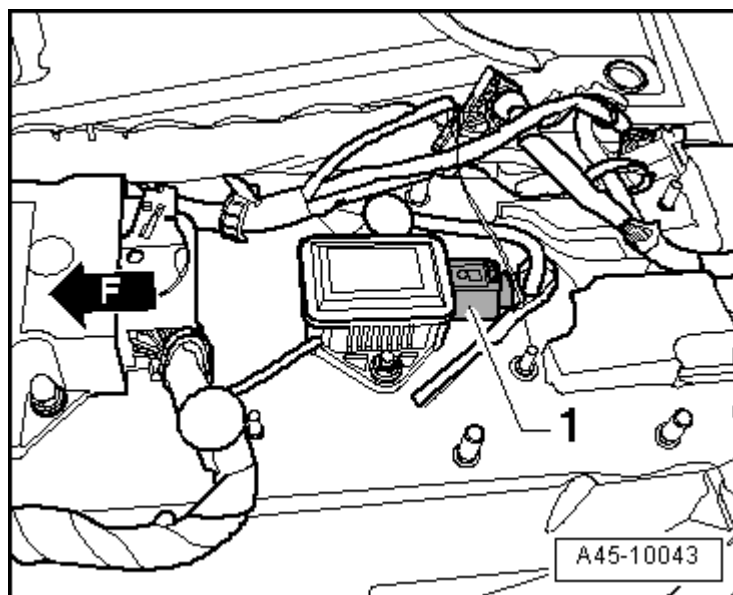

- Удалить два крепежных болта - стрелки-.
- Извлечь датчик ESP -G419--1-.

### Установка



**ВНИМАНИЕ!**

**Сильная тряска может привести к поломке датчика ESP -G419-.**

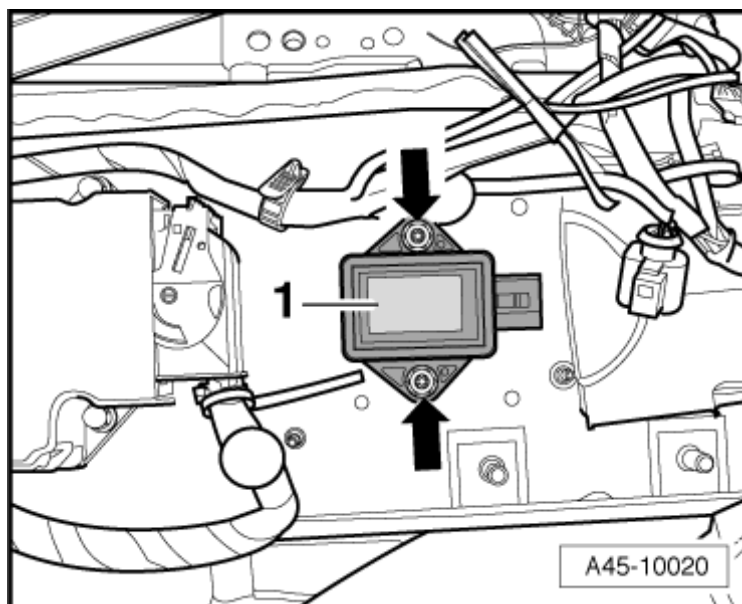

- Установка осуществляется в обратной последовательности.

При установке датчика ESP -G419- необходимо обеспечить правильную и точную без перекоса посадку в держателе.

**Ни в коем случае нельзя устанавливать блок датчиков ESP - G419- в свое положение, сильно затягивая крепёжные болты.**

- Затянуть болты моментом 10 Нм.
- Если проводится замена блока управления, выбрать в „Ведомом поиске неисправностей“ функцию „Замена“ соответствующего блока управления.

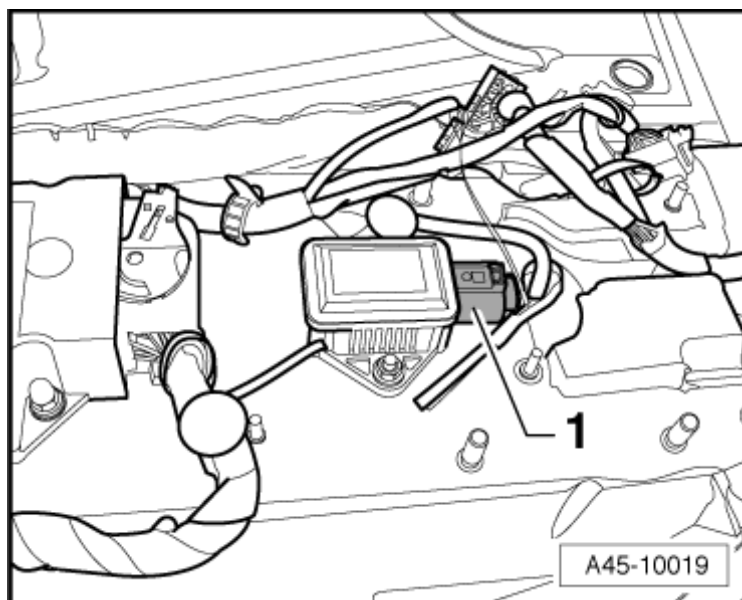

**Для этого использовать тестер -VAS 5051B- или -VAS 5052-.**