

## Снятие и установка форсунки с датчиком хода иглы -G80-

### Снятие

- Снять правую крышку блока цилиндров → Группа ремонта 15.
- Отсоединить штекерное соединение (коричневый штекер на передней стенке кузова автомобиля) датчика хода иглы -G80-.
- Отвернуть обе гайки крепежной скобы форсунки (3 цилиндр).
- Вынуть форсунку с датчиком хода иглы -G80-.

Если на автомобиле установлена механическая коробка передач и кулачок распределителя затрудняет снятие форсунки:

- Включите 4-ю передачу и продвиньте автомобиль немного вперед.

Если на автомобиле установлена автоматическая коробка передач и кулачок распределителя затрудняет снятие форсунки:

- Вновь установить крепежную скобу на форсунку.
- Отсоединить штекер от топливного насоса.

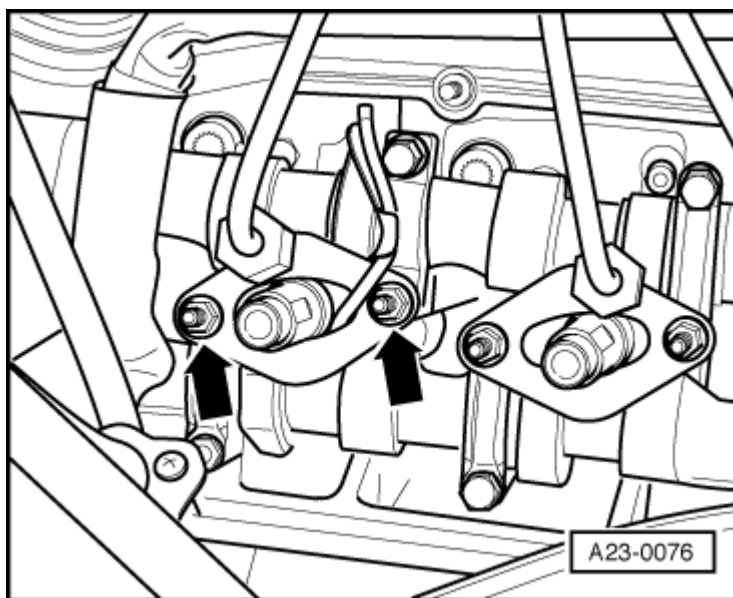

### **ВНИМАНИЕ!**

**Включать стартер только убедившись в том, что все форсунки зафиксированы крепежными скобами, а штекер насоса ТНВД снят.**

- Запустить на короткое время стартер.
- Удалить медное уплотнительное кольцо (уплотнение между форсункой и головкой цилиндров) из головки цилиндров.



### **Инструкция**

Медные уплотнительные кольца всегда подлежат замене.

### Установка

- Вновь установить новую форсунку с гильзой -2- и новым медным уплотнительным кольцом -1-.
- При установке форсунки следить за тем, чтобы специально предусмотренный установочный штифт -3- вошёл в прорезь головки цилиндров.

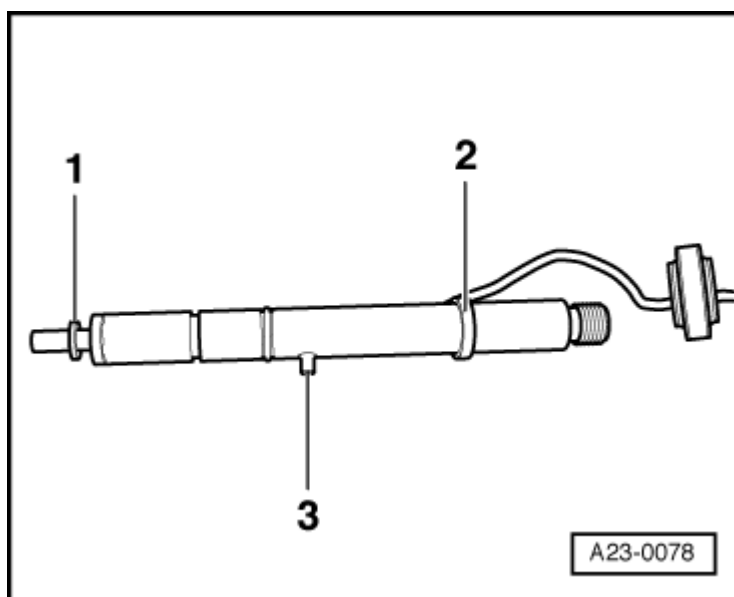

- Провести провод форсунки через крепежную скобу.
- Зафиксировать крепежную скобу винтами.
- t Момент затяжки: 10 Нм

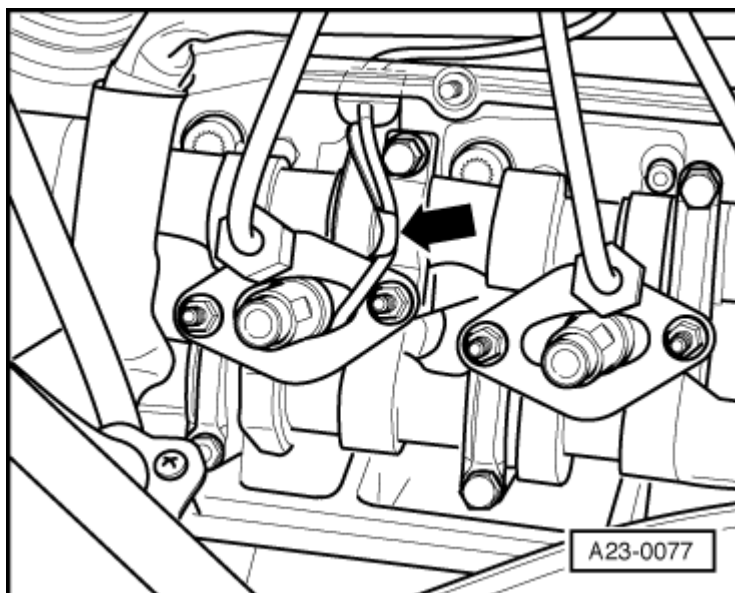

- Проложить провод в специально предусмотренном желобке подшипника распредвала -стрелка-.
- Установить резиновое уплотнение провода (в форме полумесяца) в соответствующий профиль сверху головки цилиндров.



#### Инструкция

Не перемещать резиновый уплотнитель (в форме полумесяца) по кабелю (в стандартном исполнении он приклеен для обеспечения герметичности).

- Вновь установить правую крышку блока цилиндров → Группа ремонта15.

