

Снятие модуля управления и индикации, блок управления Climatronic -J255-

- Опросить кодирование и адаптацию модуля управления и индикации, блок управления Climatronic -J255- с помощью функции „Steuergeraet ersetzen/Замена блока управления“ ведомого поиска неисправностей (если требуется заменить модуль управления и индикации, блок управления Climatronic -J255-). → Тестер VAS 5051 в режиме "Gefuehrte Fehlersuche/Ведомый поиск неисправностей".
- Выключить зажигание.

Инструкция

- ◆ Снятие модулей управления и индикации, блока управления Climatronic -J255- осуществляется одинаково для обоих вариантов „Komfort“ и „Basis“.
- ◆ Модуль управления и индикации, блок управления Climatronic -J255--A- крепится с помощью 4 крепежных скоб -E- в центральной консоли.

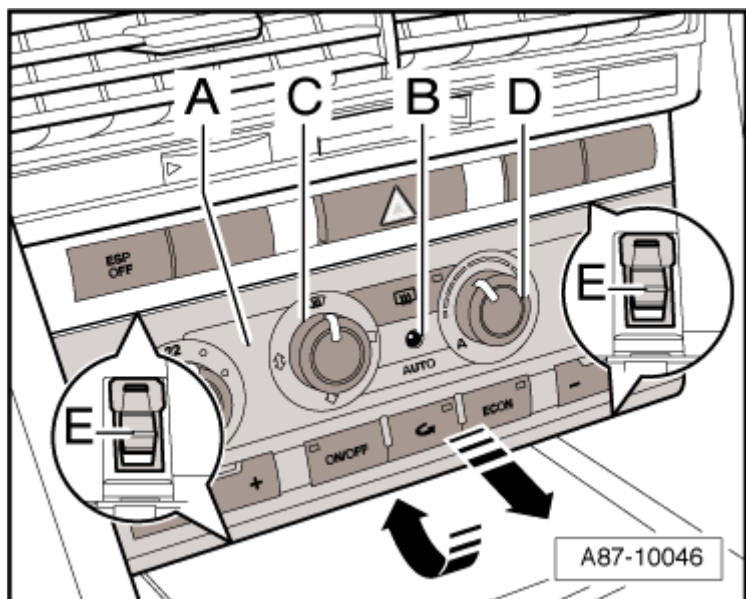

- ◆ С начала 2006 года начнется постепенный переход на модули управления и индикации, блок управления Climatronic -J255- с измененными скобами -A- на верхней стороне (скобы на нижней стороны остаются без изменений, вариант исполнения -B-), одновременно будет использоваться центральная часть передней панели с измененной контропорой для верхних скоб варианта -C-. Модули управления и индикации, блок управления Climatronic -J255-, на которых устанавливается скоба -B- (скоба с силовым замыканием с углом около 120°, устанавливается в варианте, который выпускается до начала 2006 года, цвет накладки жемчужно-серый металл) можно демонтировать без снятия центрального дефлектора передней панели
- ◆ Модули управления и индикации, блоки управления Climatronic -J255-, на

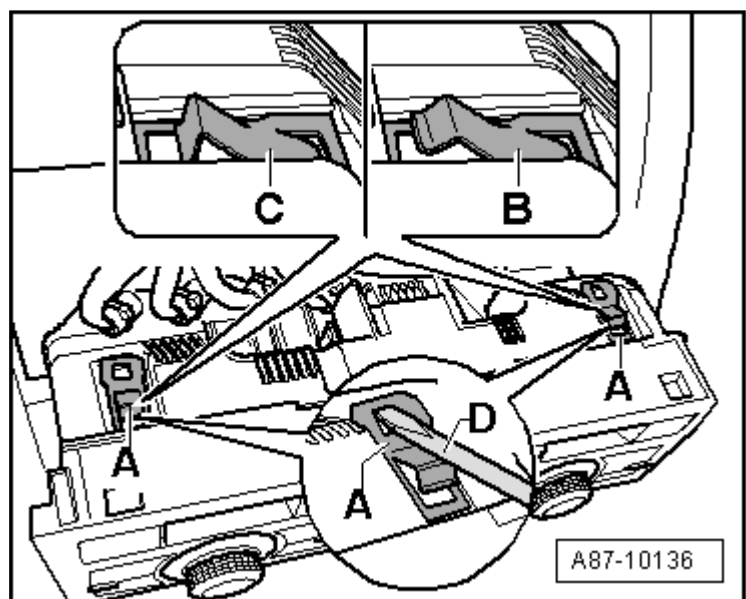

которых имеется скоба -С- (скоба с геометрическим замыканием с углом около 65°, устанавливается в варианте, который выпускается с начала 2006 года, цвет накладки Nero), демонтируются только при снятии центрального дефлектора передней панели → **Внутренние арматурные работы; Группа ремонта68**. Чтобы можно было открыть скобы -С-, в зоне верхних контропор для скоб в центральной части передней панели предусмотрено по одному шлицу -D-.

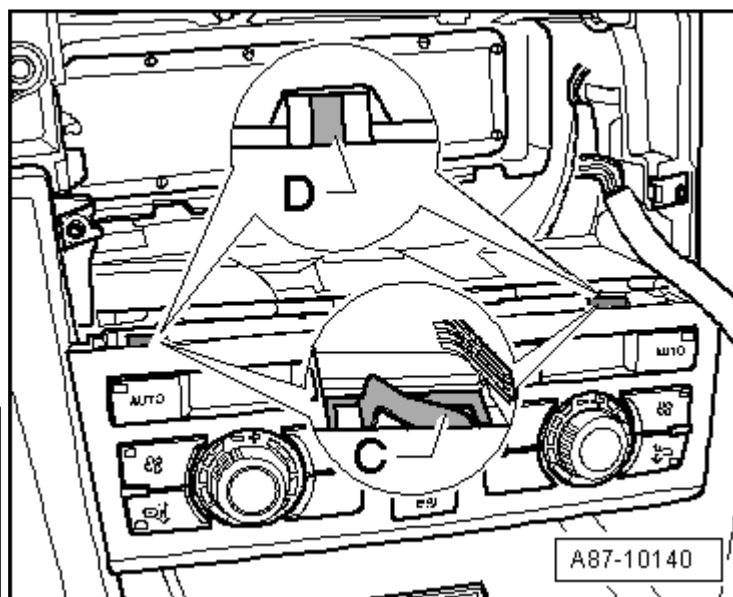

Осторожно!

Одновременно со скобами с геометрическим замыканием -С- (с углом около 65°) на верхней стороне модуля управления и индикации используются измененные центральные части передней панели (отличаются вертикальным шлицем -D- в зоне верхних контропор). Если установить модуль управления и индикации со скобами -С- в центральную часть передней панели без шлицев -D-, то снять ее можно будет только после демонтажа центральной части передней панели (соединение с геометрическим замыканием можно освободить спереди только с помощью этого шлица)

Инструкция

У модулей управления и индикации, блок управления Climatronic -J255-, установленных в начале 2006 года с накладкой цвета „жемчужно-серый металлик“, на верхней стороне установлены скобы с силовым замыканием -В-, однако в течение переходного периода на некоторых деталях могут устанавливаться скобы с силовым замыканием -С-, после внедрения модулей управления и индикации с накладкой цвета „Nero“ будут устанавливаться только скобы с геометрическим замыканием -С-.

Снятие на автомобилях выпуска с начала 2006 года

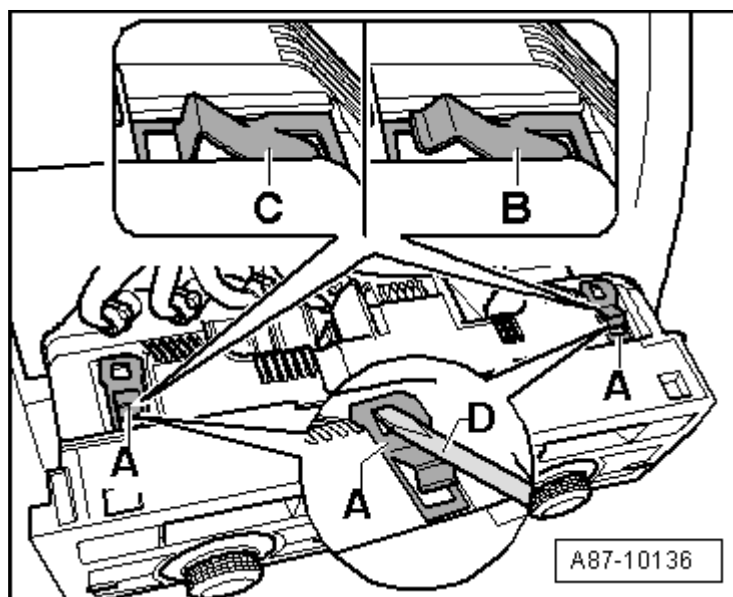

- Просунуть руку под модуль управления и индикации, блок управления Climatronic -J255--В- и осторожно вытянуть модуль управления и индикации, блок управления Climatronic -J255- из центральной консоли (модуль

управления и индикации с накладкой цвета „жемчужно-серый металл“, если его не удастся извлечь из центральной части передней панели, снять центральный дефлектор передней панели → **Арматурные работы; Группа ремонта68**

- Снять центральный дефлектор передней панели (модуль управления и индикации с накладкой цвета „Него“) → **Арматурные работы; Группа ремонта68**
- С помощью двух малых отверток -А- отжать фиксаторы обеих верхних скоб -С- (с помощью шлицев в центральной части передней панели), после этого просунуть руку под модуль управления и индикации, блок управления Climatronic -J255--В- и осторожно извлечь ее из центральной консоли.

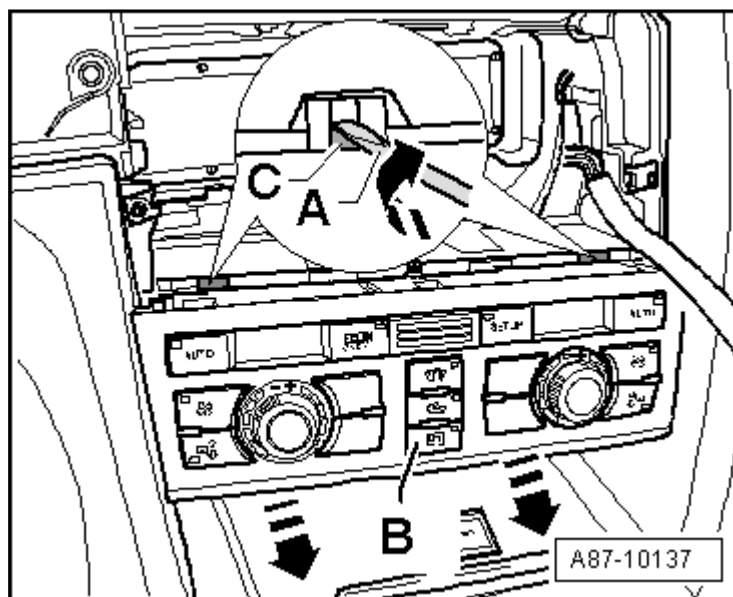

Снятие на автомобилях выпуска до начала 2006 года

- Просунуть руку под модуль управления и индикации, блок управления Climatronic -J255--А- и осторожно извлечь его из центральной консоли (модуль управления и индикации с накладкой цвета „жемчужно-серый металл“).

Порядок дальнейших действий

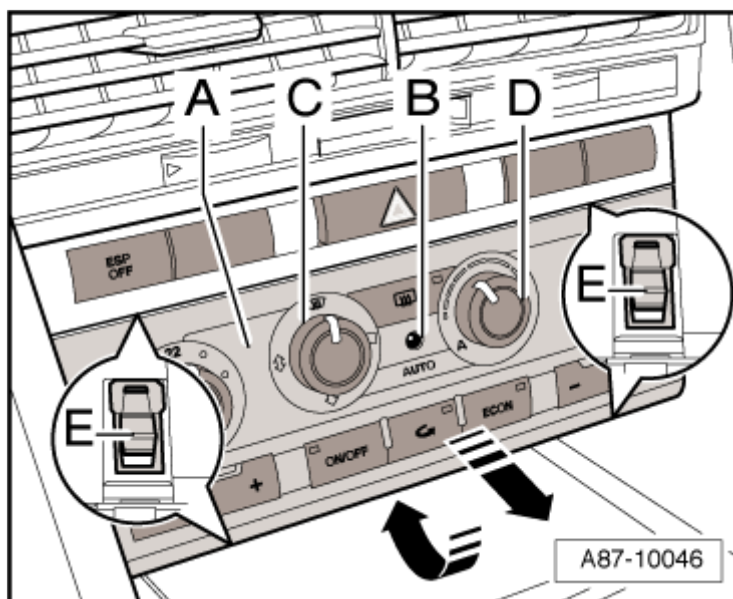

- Разблокировать фиксаторы штекера -D- путем нажатия на стопорные язычки -F- и снять штекер.
- Подождать 30 секунд (для защиты электронных компонентов в модуле управления и индикации, блок управления Climatronic -J255-).
- Разблокировать и снять штекер -E-.
- Разблокировать фиксаторы штекеров -А- -С- путем нажатия на стопорные язычки -F- и снять штекеры.

